

1-3HPCD 1 - 3-břité PKD OSTRÉ (R0,1) frézy s břity ve šroubovici

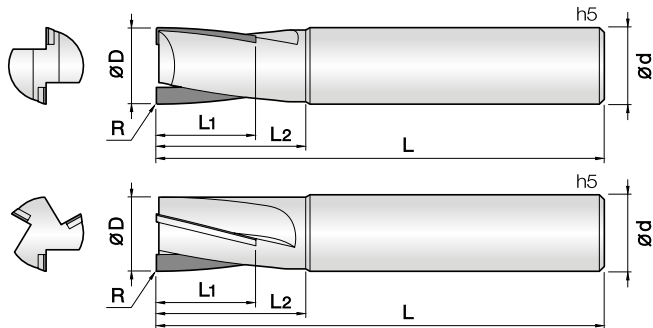

- ▶ pro obrábění slitin hliníku a neželezných kovů
- ▶ nižší řezný odpor a vyšší životnost díky břitům ve šroubovici
- ▶ Ø4xR0,1 – Ø20xR0,1
- ▶ rádius R0,1 na špičce břitu pro minimalizaci vyštipování
- ▶ několik typů délek řezné části a odlehčení frézy pro optimální výběr nástroje
- ▶ Ø 12 mm, 16 mm a 20 mm můžete vybírat z několika provedení počtu zubů
- ▶ řezná hrana má díky použití LASERU zaoblení < 0,005 mm = vynikající kvalita obrobeneho povrchu a nižší řezný odpor
- ▶ vynikající souosost a tolerance nástroje pro precizní obrábění při vysokých řezných podmínkách
- ▶ extra leštěný povrch drážek pro vynikající odvod třísek

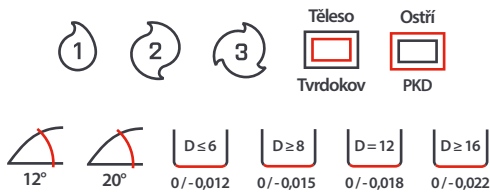

Objednací číslo	Počet břitů	D (mm)	R (mm)	L2 (mm)	L1 (mm)	Úhel α	L (mm)	d h5 (mm)	Standardní položka
1HPCD-040-180-S06	1	4	R0,1	18	10	20°	60	6	<input checked="" type="checkbox"/>
2HPCD-060-180-S06	2	6		18	10	20°	60	6	<input checked="" type="checkbox"/>
2HPCD-060-250-S06	2	6		25	15	12°	80	6	<input checked="" type="checkbox"/>
2HPCD-080-200-S08	2	8		20	10	20°	70	8	<input checked="" type="checkbox"/>
2HPCD-080-250-S08	2	8		25	20	12°	90	8	<input checked="" type="checkbox"/>
2HPCD-100-220-S10	2	10		22	12	20°	70	10	<input checked="" type="checkbox"/>
2HPCD-100-400-S10	2	10		40	25	12°	100	10	<input checked="" type="checkbox"/>
2HPCD-120-250-S12	2	12		25	15	20°	80	12	<input checked="" type="checkbox"/>
2HPCD-120-450-S12	2	12		45	30	12°	100	12	<input checked="" type="checkbox"/>
2HPCD-160-300-S16	2	16		30	20	20°	90	16	<input checked="" type="checkbox"/>
2HPCD-200-400-S20	2	20		40	25	20°	100	20	<input checked="" type="checkbox"/>
2HPCD-200-550-S20	2	20		55	40	12°	110	20	<input checked="" type="checkbox"/>

Objednací číslo	Počet břitů	D (mm)	R (mm)	L2 (mm)	L1 (mm)	Úhel α	L (mm)	d h5 (mm)	Standardní položka
3HPCD-120-250-S12	3	12	R0,1	25	15	20°	80	12	<input checked="" type="checkbox"/>
3HPCD-120-450-S12	3	12		45	30	12°	100	12	<input checked="" type="checkbox"/>
3HPCD-160-300-S16	3	16		30	20	20°	90	16	<input checked="" type="checkbox"/>
3HPCD-160-450-S16	3	16		45	30	12°	110	16	<input checked="" type="checkbox"/>
3HPCD-200-400-S20	3	20		40	25	20°	100	20	<input checked="" type="checkbox"/>
3HPCD-200-550-S20	3	20		55	40	12°	110	20	<input checked="" type="checkbox"/>