

▶ 1-2PCDC 1 - 2-břité PKD TOROIDNÍ frézy

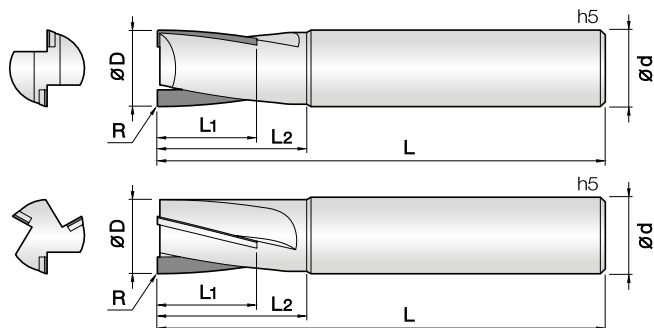

- ▶ pro obrábění slitin hliníku a neželezných kovů
- ▶ Ø3,0 – Ø12,0 mm
- ▶ výběr několika rohových rádiusů pro každý průměr nástroje
- ▶ několik typů délek řezné části a odlehčení frézy pro optimální výběr nástroje
- ▶ řezná hrana má díky použití LASERU zaoblení < 0,005 mm = vynikající kvalita obrobeného povrchu a nižší řezný odpor
- ▶ vynikající sousost a tolerance nástroje pro precizní obrábění při vysokých řezných podmínkách
- ▶ extra leštěný povrch drážek pro vynikající odvod třísek

Objednací číslo	Počet břitů	D (mm)	R (mm)	L2 (mm)	L1 (mm)	L (mm)	d h5 (mm)	Standardní položka
1PCDC-040-002-100	1	4	R0,2	10	5	50	6	<input checked="" type="checkbox"/>
1PCDC-040-003-100	1		R0,3	10	5	50	6	<input checked="" type="checkbox"/>
2PCDC-060-003-200	2	6	R0,3	20	6	60	6	<input checked="" type="checkbox"/>
2PCDC-060-003-250	2		R0,3	25	15	60	6	<input checked="" type="checkbox"/>
2PCDC-060-005-200	2		R0,5	20	6	60	6	<input checked="" type="checkbox"/>
2PCDC-060-005-250	2		R0,5	25	15	60	6	<input checked="" type="checkbox"/>
2PCDC-060-010-200	2		R1	20	6	60	6	<input checked="" type="checkbox"/>
2PCDC-060-010-250	2		R1	25	15	60	6	<input checked="" type="checkbox"/>
2PCDC-080-003-200	2	8	R0,3	20	8	60	8	<input checked="" type="checkbox"/>
2PCDC-080-003-250	2		R0,3	25	15	60	8	<input checked="" type="checkbox"/>
2PCDC-080-005-200	2		R0,5	20	8	60	8	<input checked="" type="checkbox"/>
2PCDC-080-005-250	2		R0,5	25	15	60	8	<input checked="" type="checkbox"/>
2PCDC-080-010-200	2		R1	20	8	60	8	<input checked="" type="checkbox"/>
2PCDC-080-010-250	2		R1	25	15	60	8	<input checked="" type="checkbox"/>
2PCDC-100-005-250	2	10	R0,5	25	10	70	10	<input checked="" type="checkbox"/>
2PCDC-100-005-300	2		R0,5	30	15	70	10	<input checked="" type="checkbox"/>
2PCDC-100-010-250	2		R1	25	10	70	10	<input checked="" type="checkbox"/>
2PCDC-100-010-300	2	12	R1	30	15	70	10	<input checked="" type="checkbox"/>
2PCDC-120-005-250	2		R0,5	25	10	80	12	<input checked="" type="checkbox"/>
2PCDC-120-005-300	2		R0,5	30	15	80	12	<input checked="" type="checkbox"/>
2PCDC-120-010-250	2		R1	25	10	80	12	<input checked="" type="checkbox"/>
2PCDC-120-010-300	2	R1	30	15	80	12	<input checked="" type="checkbox"/>	